

Limpieza de las guías de imagen y las cubiertas de cristal de la cámara

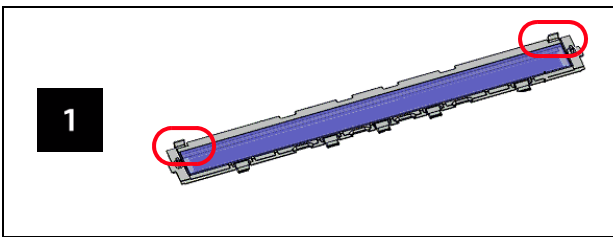

Suelte los ganchos de sujeción de la guía de imagen, y extráigala del scanner. Limpie ambos lados con un paño Staticide. A continuación, limpie la guía con un paño que no deje pelusas.

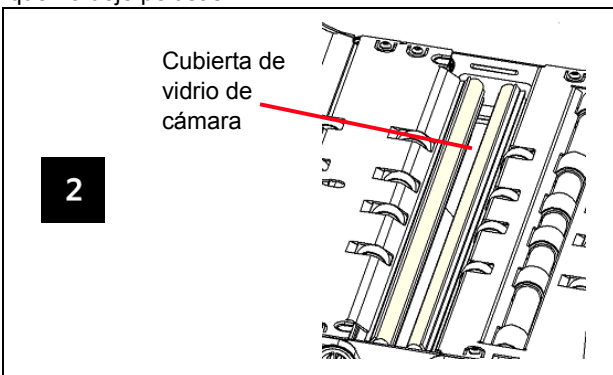

Encuentre la cubierta de vidrio de cámara entre las lámparas LED y debajo de estas. Límpiela con un bastoncillo seco. **No utilice disolventes cuando limpie el cristal de la cámara.**

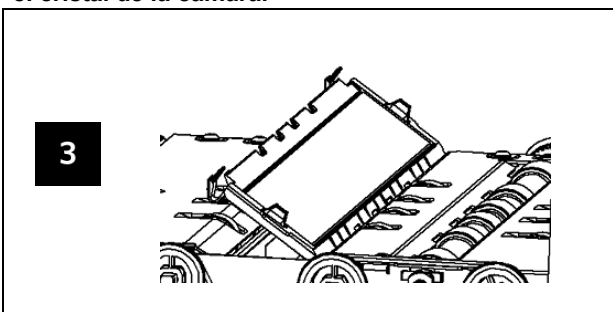

Vuelva a insertar la guía de imagen en el scanner.

Cuando haya terminado, limpie la guía de imagen y la cubierta de la cámara inferiores.

Ngenuity Operator Utility

Cuando haya terminado el proceso de limpieza, reinicie el recordatorio de mantenimiento; para ello, haga clic en el vínculo del monitor de mantenimiento.



Accesorios y complementos

N.º de CAT	Descripción
182 9779	Kit de rodillo pequeño con almohadilla de separación frontal del alimentador
121 1515	Kit de rodillo mediano con almohadilla de separación frontal del alimentador
119 5460	Kit de rodillo grande con almohadilla de separación frontal del alimentador
175 0462	Kit de alimentación ultra ligero: para su uso con el alimentador y la almohadilla de separación frontal únicamente
853 5981	Almohadillas de limpieza para los rodillos <i>Kodak Digital Science</i>
896 5519	Paños de limpieza antiestáticos Staticide para scanners <i>Kodak</i>
162 0640	Conjunto de guía de imagen
199 8103	Kit de calibración (contiene la hoja de calibración 5K0449)
802 9654	Adaptador de paso directo
896 1955	Kit de la impresora de cara delantera/posterior - Accesorio
155 8667	Kit cartucho de impresora

Kodak Alaris Inc.
2400 Mount Read Blvd.
Rochester, New York 14615
© 2014 Kodak Alaris Inc. Todos los derechos reservados
A-61703_es / Ref. #5K0570 enero de 2014

La marca registrada y el acondicionamiento comercial de Kodak se utilizan con la licencia de Eastman Kodak Company



Scanners de la serie *Ngenuity 9000*



Guía de referencia

Servicio y soporte de Kodak

www.kodakalaris.com/go/disupport

1.800.822.1414

(Sólo EE. UU. y Canadá. Para las demás regiones, póngase en contacto con el centro de soporte de Kodak) www.kodakalaris.com/go/dicontacts

Cuando se ponga en contacto con el centro de soporte, tenga preparado lo siguiente:

- Descripción del problema
- Modelo de scanner y número de serie
- Configuración del equipo
- Aplicación de software que está utilizando

Limpeza de las gomas del rodillo de toma de papel

1



Rote la palanca de apertura del rodillo hacia arriba.

2



Empuje el rodillo de toma de papel a la derecha y retírelo.

3

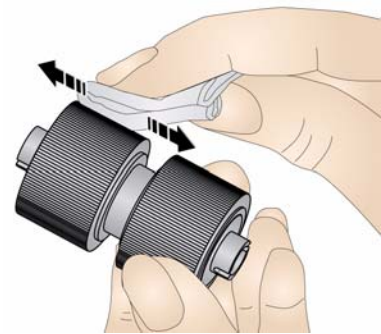

Frote de lado a lado las gomas del rodillo con una almohadilla de limpieza para rodillos, y vuelva a instalar el rodillo. Vuelva a colocar el rodillo de toma de papel cuando termine.

Limpeza de la llanta del rodillo de tracción

4

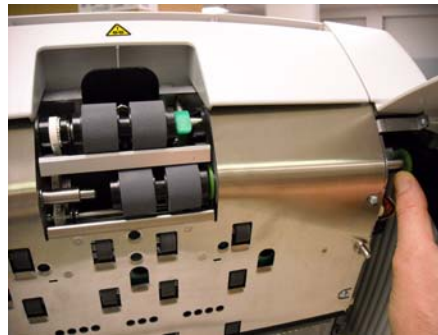

Tire del rodillo de tracción a la derecha para retirarlo. Sostenga el rodillo de tracción en su sitio y sáquele del eje. Coloque de nuevo el eje del rodillo de tracción en su sitio con cuidado.

Limpeza del rodillo de separación

1

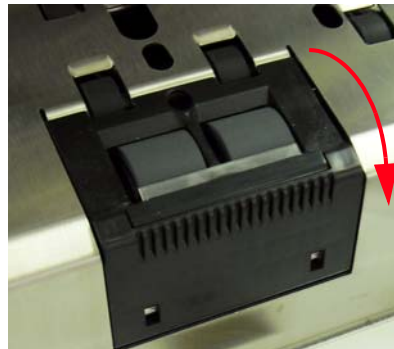

Tire de puerta del rodillo de separación hacia delante y retire el rodillo de separación. Frote de lado a lado las gomas con una almohadilla de limpieza para rodillos, y vuelva a instalar el rodillo de separación.

Limpeza de los sensores

1

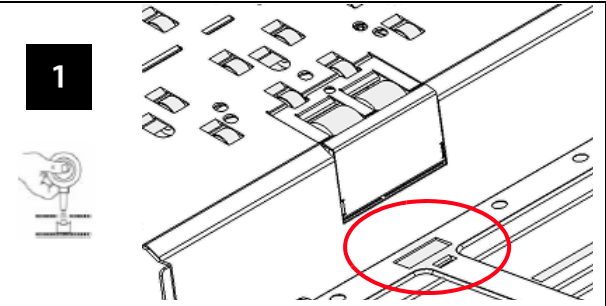

Utilice un cepillo soplador para limpiar los siete sensores. El sensor de alimentación se muestra anteriormente.

2

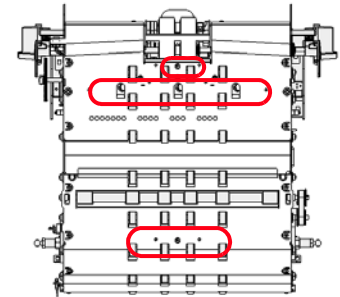

Limpe los sensores de separación, los sensores de introducción de páginas y el sensor de paso directo.

3

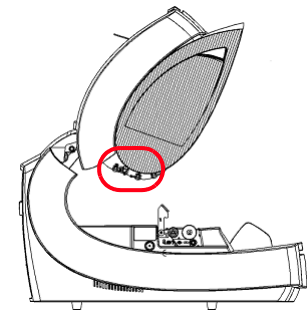

Limpe el sensor de salida, que está situado en la zona de transporte hacia la parte posterior del scanner.