

## Nettoyage des guides de numérisation et des vitres de protection des caméras

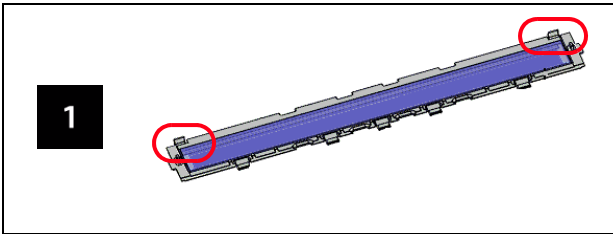

1  
Desserrez les attaches de fixation du guide de numérisation et retirez ce dernier du scanner. Nettoyez les deux côtés avec un chiffon antistatique. Essayez ensuite le guide à l'aide d'un chiffon non pelucheux.

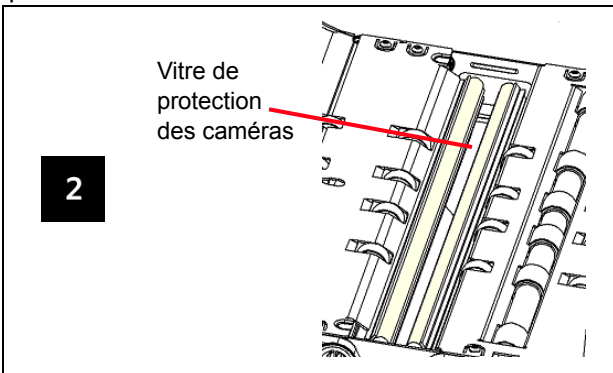

2  
Repérez la vitre de protection des caméras entre les voyants et en dessous les lampes. Nettoyez-la à l'aide d'un tampon sec. **N'utilisez pas de dissolvant lors du nettoyage de la vitre de protection des caméras.**

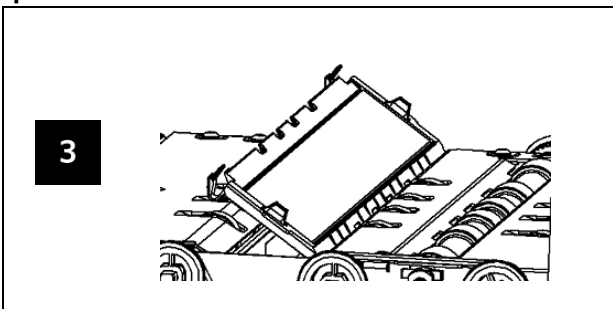

3  
Réinsérez le guide de numérisation dans le scanner.

Lorsque vous avez terminé, nettoyez la partie inférieure du guide de numérisation ainsi que la partie inférieure de la vitre de protection de la caméra.

## Utilitaire de l'opérateur Ngenuity

Lorsque vous avez terminé le nettoyage, réinitialisez le compteur de rappel de maintenance en cliquant sur le lien de l'écran de maintenance.



## Accessoires et fournitures

N° cat.	Description
182 9779	Kit pour petit rouleau avec tampon de pré-séparation de chargeur
121 1515	Kit pour rouleau moyen avec tampon de pré-séparation de chargeur
119 5460	Kit pour grand rouleau avec tampon de pré-séparation de chargeur
175 0462	Kit d'alimentation ultra léger, pour une utilisation avec chargeur et tampon de pré-séparation uniquement
853 5981	Tampons de nettoyage <i>Kodak Digital Science</i> des rouleaux
896 5519	Chiffons antistatiques pour scanners <i>Kodak</i>
162 0640	Bloc du guide de numérisation
199 8103	Kit de calibrage (contient la feuille de calibrage 5K0449)
802 9654	Adaptateur de passage direct
896 1955	Kit d'imprimante avant/arrière : accessoire
155 8667	Cartouche pour imprimante

Kodak Alaris Inc.  
2400 Mount Read Blvd.  
Rochester, New York 14615  
© 2014 Kodak Alaris Inc. Tous droits réservés  
A-61703\_fr / N° de réf. #5K0570 Janvier 2014

La marque déposée et la marque commerciale Kodak sont utilisées sous licence de la société Eastman Kodak



Scanners Ngenuity série 9000



Manuel de référence

## Kodak Service & Support

[www.kodakalaris.com/go/disupport](http://www.kodakalaris.com/go/disupport)

**1.800.822.1414**

(États-Unis et Canada uniquement ; pour tous les autres pays, contactez votre centre d'assistance Kodak local) [www.kodakalaris.com/go/dicontacts](http://www.kodakalaris.com/go/dicontacts)

Lorsque vous contactez le service d'assistance, vous devez fournir les informations suivantes :

- Une description du problème
- Le modèle et le numéro de série du scanner
- La configuration de l'ordinateur
- L'application logicielle utilisée

## Nettoyage des anneaux du galet de saisie

1



Relevez le levier de déblocage du rouleau.

2



Déplacez le galet de saisie vers la droite et retirez-le.

3



Frottez les anneaux du rouleau par un mouvement de va-et-vient avec un tampon de nettoyage des rouleaux, puis remettez le rouleau en place. Remplacez le galet de saisie lorsque vous avez terminé.

## Nettoyage des anneaux du rouleau d'entraînement

4

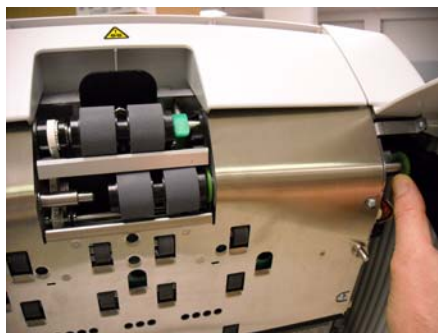

Retirez le rouleau d'entraînement en poussant le rouleau vers la droite. Maintenez le rouleau d'entraînement en place puis faites-le glisser hors de son arbre. Remettez doucement l'arbre du rouleau d'entraînement dans sa position d'origine.

## Nettoyage du rouleau de séparation

1

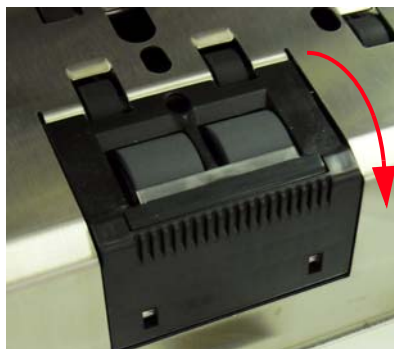

Tirez vers l'avant le capot du rouleau de séparation et retirez le rouleau de séparation. Frottez les anneaux par un mouvement de va-et-vient avec un tampon de nettoyage des rouleaux, puis remettez le rouleau de séparation en place.

## Nettoyage des capteurs

1

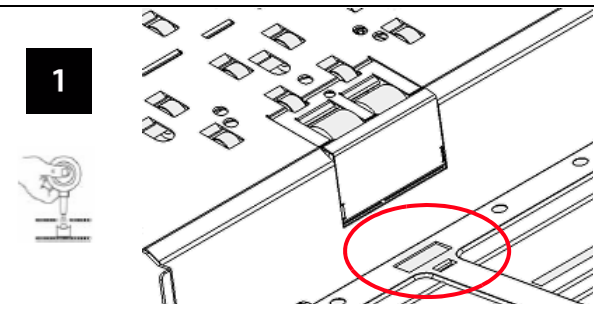

Utilisez le pinceau soufflant pour nettoyer les 7 capteurs. Le capteur d'alimentation est indiqué ci-dessus.

2

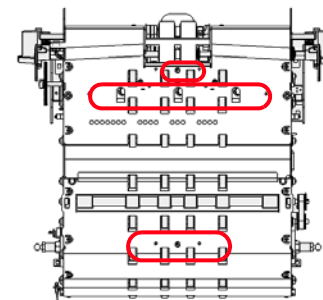

Nettoyez les capteurs d'intervalle, les capteurs d'entrée de page et les capteurs de passage direct.

3

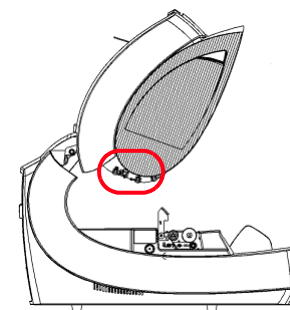

Nettoyez le capteur de sortie qui se trouve sur le circuit d'entraînement, à l'arrière du scanner.