

Limpendo as guias de imagem e tampas de vidro da câmera

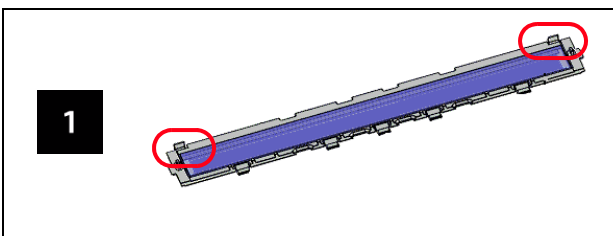

Libere os cliques de fixação na guia de imagem e remova-os do scanner. Limpe ambos os lados com um pano Staticide. Em seguida, limpe a superfície da guia com um pano sem fiapos.

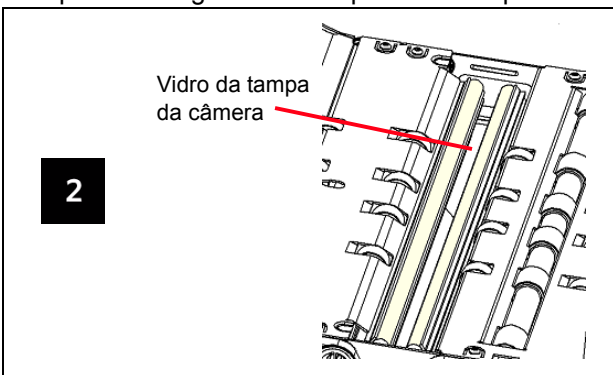

Localize o vidro da tampa da câmera que fica entre e abaixo das lâmpadas de LED. Limpe-o com uma haste de algodão seco. **Não use solventes para fazer a limpeza do vidro da câmera.**

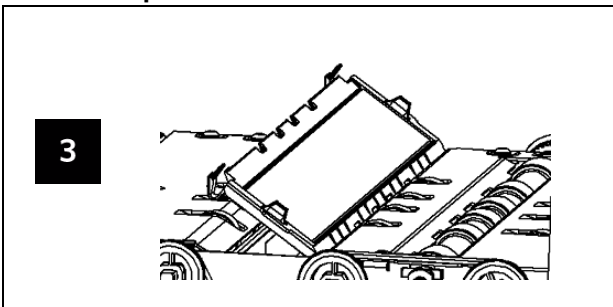

Reinsira a guia de imagem no scanner.

Depois, limpe a parte inferior da guia de imagem e do vidro da tampa da câmera.

Utilitário do operador do Ngenuity

Quando terminar a limpeza, redefina o lembrete de manutenção, clicando no link no monitor de manutenção.



Acessórios e suprimentos

Nº de CAT	Descrição
182 9779	Kit do rolo pequeno com base de pré-separação do alimentador
121 1515	Kit do rolo médio com base de pré-separação do alimentador
119 5460	Kit do rolo grande com base de pré-separação do alimentador
175 0462	Kit do alimentador superleve - para ser usado somente com o alimentador e a base de pré-separação
853 5981	Panos <i>Kodak Digital Science</i> para limpeza de rolos
896 5519	Panos Staticide para scanners <i>Kodak</i>
162 0640	Unidade da guia de imagem
199 8103	Kit de calibração (contém folha de calibração 5K0449)
802 9654	Adaptador do Modo de passagem direta
896 1955	Kit de impressora frontal/traseira - Acessório
155 8667	Cartucho do kit de impressora

Kodak Alaris Inc.
2400 Mount Read Blvd.
Rochester, New York 14615
© 2014 Kodak Alaris Inc. Todos os direitos reservados
A-61703_pt-br / N° de peça 5K0570 Janeiro de 2014

A marca e a apresentação comercial Kodak são usadas sob licença da Eastman Kodak Company



Scanners da série *Ngenuity* 9000



Guia de referência

Serviços e suporte Kodak

www.kodakalaris.com/go/disupport

1.800.822.1414

(Somente EUA e Canadá; todas as outras regiões, entre em contato com o Centro de serviços e suporte Kodak local) www.kodakalaris.com/go/dicontacts

Ao entrar em contato com o suporte, tenha em mãos as seguintes informações:

- Uma descrição de seu problema
- Modelo e número de série do scanner
- Configuração do computador
- Aplicativo de software que está usando

Limpendo os roletes do rolo de separação

1



Gire a alavanca de liberação do rolo para cima.

2



Empurre o rolo de separação para a direita e remova-o.

3



Esfregue os roletes do rolo movendo-os de um lado para outro com um pano apropriado para a limpeza de rolos e reinstale o rolo. Quando terminar, reinstale o rolo de separação.

Limpendo os roletes do rolo motor

4

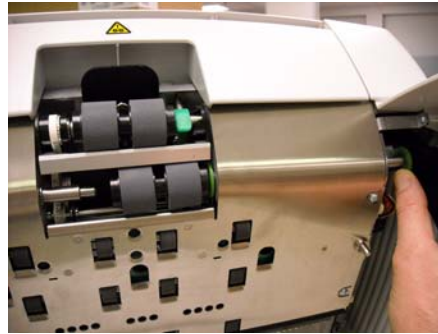

Empurre o rolo para a direita para remover o rolo motor. Mantenha o eixo do rolo motor seguro e deslize-o para fora do eixo. Aos poucos, reposicione o eixo do rolo motor.

Limpendo o rolo de separação

1

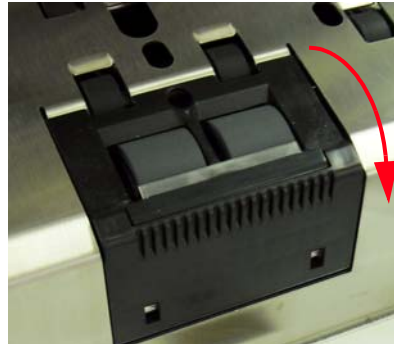

Puxe a porta do rolo para frente e remova o rolo de separação. Esfregue os roletes movendo-os de um lado para outro com um pano apropriado para a limpeza de rolos e reinstale o rolo de separação.

Limpendo os sensores

1

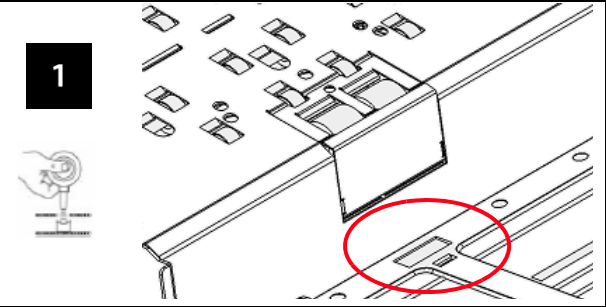

Use o ventilador de pincel para limpar todos os 7 sensores. O sensor de alimentação é mostrado acima.

2

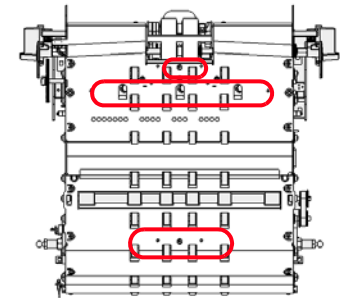

Limpe os sensores de espaço, sensores de entrada de página e sensor de passagem direta.

3

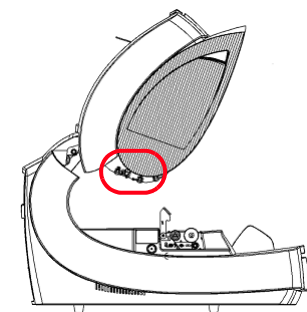

Limpe o sensor de saída localizado no transporte perto da parte traseira do scanner.