

Kodak
سلاسل أجهزة المسح الضوئي
S2000f/S3000

AlarisWorld.com/go/supplies

الدليل المرجعي

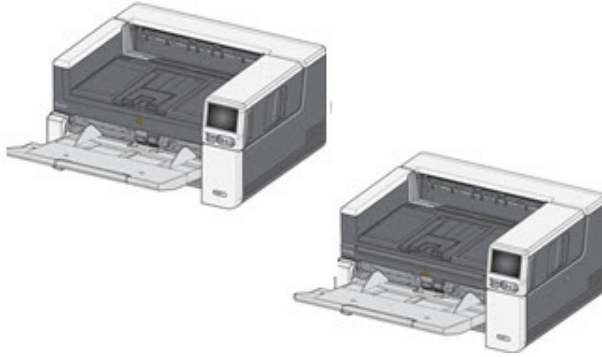

معلومات الدعم

AlarisWorld.com/go/IMsupport

عند الاتصال بالدعم، عليك تقديم المعلومات التالية:

- وصف مشكلتك
- طراز الماسحة الضوئية والرقم التسلسلي
- تكوين الكمبيوتر
- تطبيق البرنامج الذي تستخدمه



5P0394

2021 يوليو Part #5P0394 / A-61982_ar

جميع العلامات التجارية والأسماء المستخدمة ملك لأصحابها.

يتم استخدام العلامة التجارية Kodak والمظهر التجاري بموجب ترخيص من Eastman شركة Kodak.

© 2021 Kodak Alaris Inc.
TM/MC/MR: Alaris
07/21

لوحة ما قبل الفصل

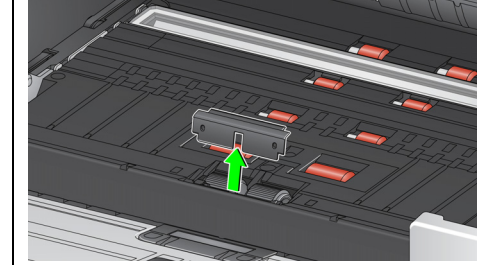

1

بكرة الفصل

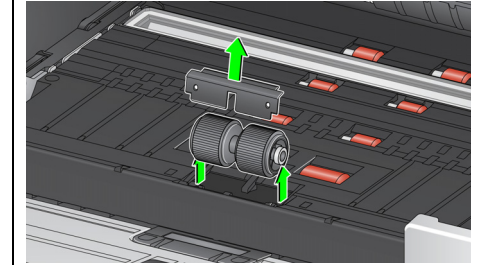

1

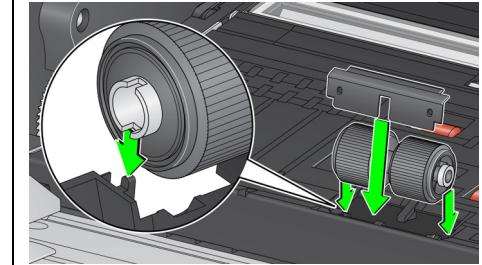

2

راجع دليل المستخدم لمعرفة إجراءات استبدال وحدة التغذية وبكرات النقل الأمامية.

تشغيل ورقة تنظيف النقل وتنظيف دلائل التصوير

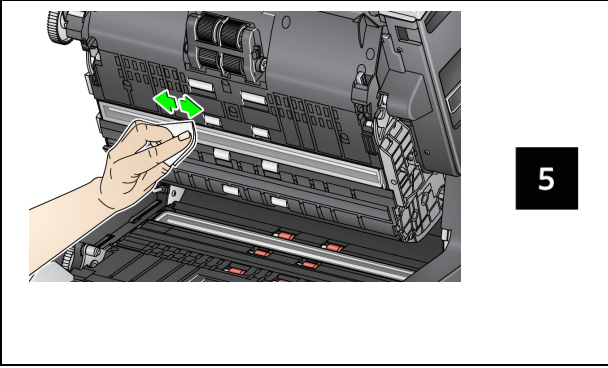
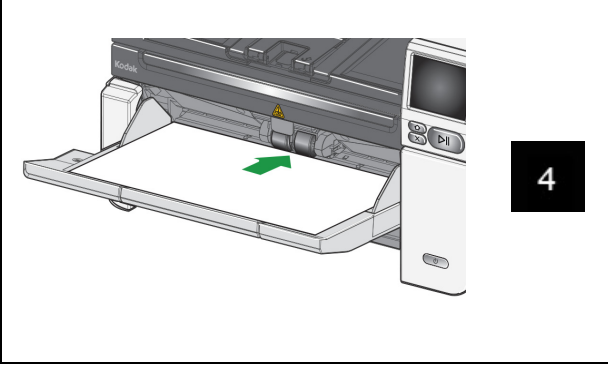

تنظيف السطح الزجاجي المستوي (للماسحات الضوئية S2085f/S3060f/S3100f فقط)

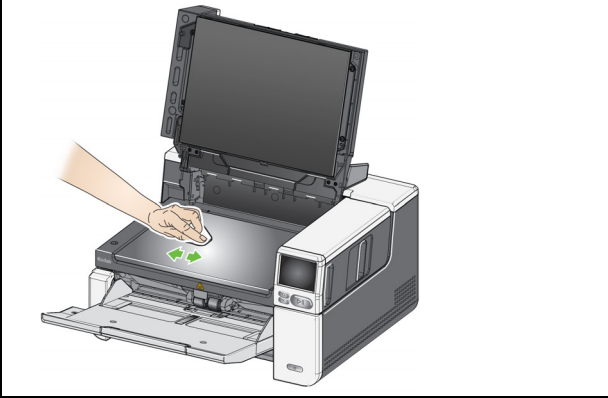

نظف أشرطة النقل، والبكرات، والخلفية

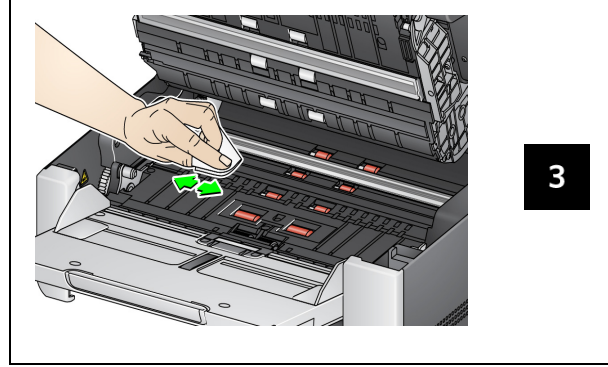
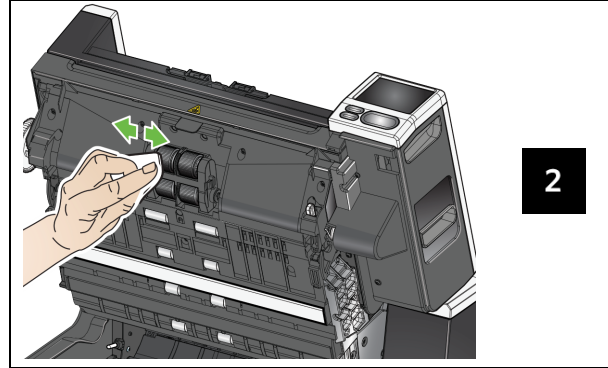
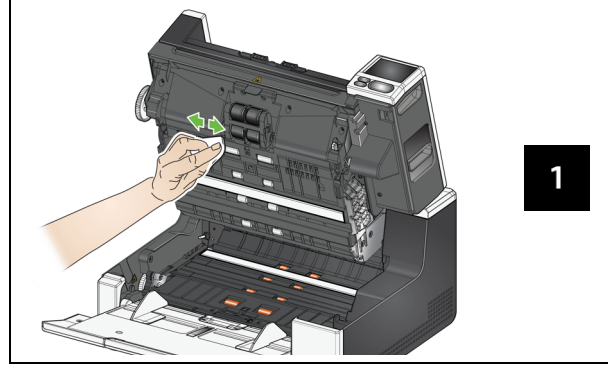

التثبيت

فيما يلي قائمة بالخطوات المطلوبة لتنفيذ إعداد الماسحة الضوئية والاتصال بجهاز الكمبيوتر الخاص بك.

1. قم بفك صندوق الماسحة الضوئية.
 2. قم بإعداد الماسحة الضوئية للمرة الأولى.
 3. قم بتثبيت برنامج التشغيل.
 4. تحقق من البرامج الثابتة بالماسحة الضوئية.
 5. قم اختياريًا بتحديث البرامج الثابتة بالماسحة الضوئية.
 6. قم اختياريًا بتثبيت برنامج المسح الضوئي المتوفر من Kodak.
- لمزيد من التفاصيل، راجع القسم الثاني من دليل المستخدم الذي يمكن العثور عليه في الأدلة الموجودة على موقع الويب:

AlarisWorld.com/go/IMsupport

تلميحات OCP



1. عدد المستندات
2. مؤشر وجود الورق (في حالة عدم اكتشاف أي ورق، يتم عرض هذه الأيقونة).
3. الماسحة الضوئية متصلة بكمبيوتر عبر USB.
4. الماسحة الضوئية متصلة بشبكة سلكية.

عندما تظهر أيقونة الإطار في أعلى شاشة اللمس للماسحة الضوئية؛ فقد حان الوقت لتنظيف الماسحة الضوئية أو استبدال المواد المستهلكة (البكرات، والإطارات، وما إلى ذلك).

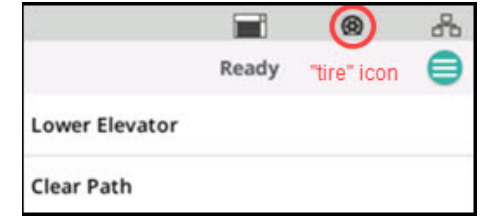

انظر "الصيانة" في الصفحة 29 من دليل المستخدم.
يظهر الرمز فقط في حالة انتهاء صلاحية أحد أجهزة قياس الصيانة.